

# РЪКОВОДСТВО ЗА УПОТРЕБА БАРБЕКЮ

BBQ 2003



**ROMMELSBACHER**



## Описание на продукта

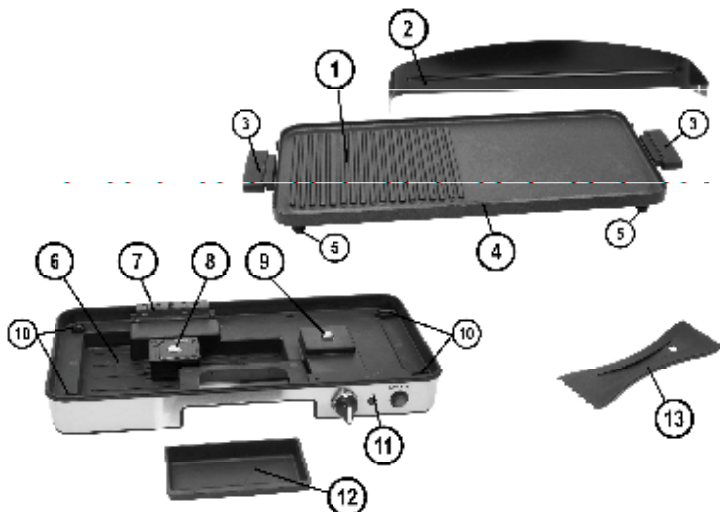

1. Разглобяема грил-плоча
2. Разглобяема предпазна част (при пръскане на мазнина или вятър)
3. Топлоустойчиви дръжки
4. Улеи за изтичане на мазнина
5. Крачета на грил-плочата
6. Корпус на основата
7. Клемна кутия
8. Температурен сензор за турбо грил зоната
9. Температурен сензор за грил-плочата

10. Място за фиксиране на крачетата на грил-плочата
11. Панел за работа с барбекюто
12. Корито за излишната мазнина
13. Прибор за почистване

## **Въведение**

За нас е удоволствие, че сте решили да закупите това изключително електрическо барбекю и бихме искали да Ви благодарим за Вашето доверие. Лесният му и безопасен начин на управление със сигурност ще Ви изпълни с ентузиазъм. За да сте сигурни, че можете да се насладите на уреда за дълго време, моля, прочетете внимателно следните инструкции за употреба и ги спазвайте. Пазете това ръководството за употреба на безопасно място. Ако давате уреда на трети лица, дайте им и всички документа на уреда. Благодарим Ви.

## **Предназначение**

Уредът е предназначен за домашна употреба. Други приложения или модификации на уреда не са препоръчителни и могат да доведат до значителни рискове. За вреди, произтичащи от каквито и да е не предназначени употреби, производителят не поема отговорност. Уредът не е предназначен за търговска употреба.

## **Технически данни**

Номинално напрежение: 230 V ~ 50 Hz

Номинална мощност: 1900 W

Размери: 59 x 29 x 9 см

## **Обем на доставката**

Проверете обема на доставката за цялостност, както и за здравина на продукта веднага след разопаковане.

## **Опаковъчен материал**

Не просто изхвърляйте опаковъчните материали, но ги рециклирайте.

Хартия, картон и опаковки от велпапе трябва да се дават на местата, предвидени за това. Пластмасовите опаковъчни материали и фолио също трябва да бъдат изхвърляни на предвидените за това места.



Например, при пластмасата, маркировка PE означава полиетилен, кодът 02 за PE-HD, 04 за PE-LD, PP за полипропилен, PS за полистирол.

## За Ваша безопасност

**Забележка:** Прочетете всички инструкции и съвети за безопасност. Тяхното неспазване може да причини токов удар, пожар и / или лоши наранявания.

- Никога не оставяйте деца без надзор с опаковъчните материали и продукта. Съществува опасност от задушаване от опаковъчните материали и опасност за живота от изгаряния. Децата често подценяват рисковете. Винаги пазете децата далеч от продукта. Те не бива да си играят с него.
- Лица (включително и деца), които нямат познания или опит с уреда или имат проблеми от физически, сетивен или психически характер, не трябва да използват уреда без наблюдение от лице, грижещо се за тяхната безопасност.
- Никога не оставяйте уреда без надзор, докато работи.
- Изваждайте щепсела от контакта след всяка употреба. Никога не оставяйте шнура да виси от ръба на работния плот, за да не бъде уредът случайно съборен.
- Поставете уреда върху устойчива на топлина, стабилна и равна повърхност и далече от други източници на топлина (печка, газова горелка и др.) Мястото над уреда трябва да бъде свободно (поне на 1 метър), както и разстоянието от всички стени трябва да е поне 50 сантиметра. Безпрепятствена доставка на въздух също трябва да е гарантирана.
- В никакъв случай не използвайте този уред с външен таймер или отделна система за телеуправление.
- Проверявайте редовно кабела за захранване за повреди и изменения. Не използвайте уреда, ако захранващият кабел или щепселът са повредени. Внимание! Повреден захранващ кабел представлява опасност за живота от токов удар. Уреди, които не работят безупречно, или са повредени, трябва незабавно да бъдат проверени и ремонтирани само от оторизирани сервизи.
- Не злоупотребявайте със захранващия кабел, изключвайки уреда. Дръжте захранващия кабел далеч от горещи повърхности, остри ръбове и механични сили. Повредени или усукани кабели увеличават риска от токов удар.
- Никога не потапяйте уреда или кабела във вода, за да ги почистите.
- Този електрически уред отговаря на съответните стандарти за безопасност. В случай на признаци на повреда на уреда, захранващия кабел, уплътненията или на стъклото, веднага изключете уреда от контакта. Ремонти могат да се извършват само от упълномощени специализирани магазини. Неправилните ремонти могат да доведат до значителни опасности за потребителя.
- Всички щети, произхождащи от неспазването на тези бележки, не се покриват от гаранцията.
- Не съхранявайте уреда на открито или във влажни помещения.
- Използвайте уреда само когато всичките му елементи са в сухо състояние.
- В случай, че използвате уреда със удължител, се уверете, че:
  - кабелът на удължителя е предвиден за продължително зареждане на поне 16 V;
  - кабелът е инсталиран правилно и безопасно;
  - кабелът на удължителя не е повреден.

### **Внимание! Опасност от наранявания и пожар!**

Грил-плочата, както и другите части и аксесоари стават горещи по-време на работа с уреда!

Препоръчваме Ви да използвате ръкавици по време на работа с уреда!

- Пазете се от гореща пара и гореща мазнина по време на работа с уреда.
- Не поставяйте леснозапалими предмети върху грил-плочата, като кърпи, салфетки, прибори и др.
- Уредът трябва да е напълно изстинал, преди да махнете грил-плочата, предпазителя или преди да местите или чистите уреда.
- Не сипвайте студена вода върху плочата по време или малко след работа с уреда. Не сипвайте леснозапалими течности върху плочата – уредът не е подходящ за фламбиране.
- Уредът не е предназначен за употреба с дървени въглища или други горива.

## Преди първоначална употреба

Преди първата употреба, почистете уреда, както и всичките му части с влажна кърпа и го подсушете добре. За по-подробна информация вижте „Почистване и поддръжка”.

## Работа с уреда

### **Незалепващо покритие**

Грил-плочата се отличава с много добро 3-слоино незалепващо покритие. Покритието се почиства много лесно и се характеризира с изключителни незалепващи качества.

За да си осигурите дълго запазване на тези изключителни незалепващи качества, се придържайте към тези правила:

- Преди първата употреба, налейте малко мазнина върху кърпичка и забършете горната част на грил-плочата с нея.

- Не използвайте ножове или други остри предмети върху грил-плочата.
- Не използвайте алуминиеви съдове и съдове за еднократна употреба за готвене върху плочата.
- Не използвайте грил-плочата за фламбиране.
- Не използвайте метални и остри прибори за обработка на храната (поставяне, обръщане и др.) върху плочата. Препоръчваме Ви да използвате прибори от топлоустойчива пластмаса или дърво.
- Не употребявайте абразивни препарати, спрейове за фурни или киселини за почистване на грил-плочата. Препоръчваме Ви да използвате наличния прибор за почистване на по-упорити замърсявания, след което можете да завършите с влажна кърпа или мека гъба, потопена в топла вода и препарат за миене на съдове.

## Грил – турбо грил зона

Уредът се отличава с две различни грил зони:

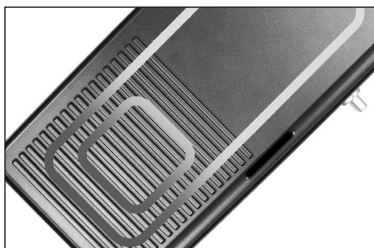

- **Оребрена грил зона** с турбо грил зона за типичната скара. Вторият допълнителен реотан осигурява допълнително нагряване, когато е включен. Ето защо, тази зона е особено подходяща за приготвяне на препечена храна.
- **Плоска повърхност тип Террануаки** - перфектен за риба, морски дарове, зеленчуци, десерти и др.

## Готвене с ниско съдържание на мазнини



Грил-плотът има и вградени улеи в предната част за изтичане на излишната мазнина при готвене. Така, пригответе храната си по здравословен начин, с ниско съдържание на мазнини. Освен това, грилът разполага и с подвижен съд, в който се събира мазнината. Никога не използвайте уреда без коритото за мазнина!

## Разглобяема предпазна част при пръскане на мазнина или вятър



Уредът има разглобяема предпазна част при пръскане на мазнина или вятър. От една страна, това крило предпазва от напръскване с мазнина заобикалящата област, и от друга, предпазва грил-плочата от нежелано изстиване поради вятър. Никога не докосвайте тази част, когато скарата е топла!

## Управление на уреда чрез контролния панел

### (А) Регулатор на температурата:

Температурата може да се регулира в голям обхват.

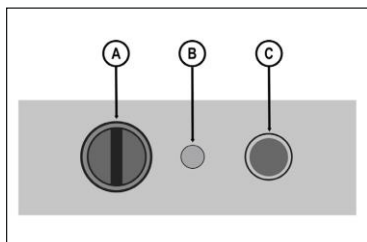

**Нива 1 – 2:** слабо загряване, за поддържане на топлината на храната

**Нива 3 – 4:** средно загряване, за нормално готвене

**Нива 5 – 6:** интензивно загряване, за препичане, готвене и браунинг

- Чрез завъртане на бутона на температурата на дясно, тя се повишава;
- Чрез завъртане на бутона на температурата на ляво, тя се понижава;

### (В) Лампа:

Уредът разполага и с лампа. Променящото се осветление и изгасване на лампата по време на работа с уреда показва термостатичната регулация.

**Внимание:** Изгасналата лампа не означава, че уредът е изключен.

### (С) Ключ за турбо грил зоната:

Допълнителният загряващ реотан на турбо грил зоната има отделен ключ за включване/изключване и по този начин е независим от нормалния температурен регулатор.

- за да включите турбо грил зоната, натиснете ключа надолу. Лампата светва.

- за да изключите турбо грил зоната, натиснете ключа нагоре. Лампата изгасва.

**Внимание:** Турбо грил зоната винаги трябва да се изключва отделно!

## Поставяне и сваляне на грил плочата

За да си осигурите безопасна работа с уреда, е важно грил плочата да бъде поставена правилно върху корпуса и всички електрически връзки да бъдат абсолютно сухи и чисти.

Преди да поставите грил плочата върху уреда, се уверете, че той не е включен към ел. мрежа.

### Поставяне на грил плочата:



- Хванете грил плочата за двете дръжки.
- Улеите за изтичане на мазнина трябва да сочат напред.
- Позиционирайте грил плочата и я поставете с лек натиск.
- Уверете се, че всичко е свързано с клемната кутия и че крачетата са поставени правилно.

### Сваляне на грил плочата:

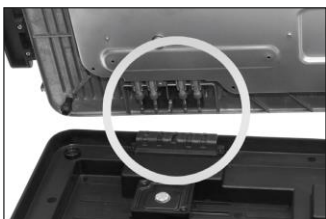

- Хванете грил плочата за двете дръжки и повдигнете грил плочата от корпуса.
- Преди да свалите плочата от основата, изчакайте уреда да се охлади.

## Поставяне и сваляне на предпазната част



- **За да я поставите**, поставете предпазната част върху предназначенията места в лявата и дясната част в задната част на грил-плочата. Натиснете я леко.
- **За да я свалите**, просто я повдигнете от грил-плочата.
- **Внимание:** не поставяйте / сваляйте предпазната част, докато уредът е горещ!

## Работа с уреда

### Внимание! Опасност от наранявания и пожар!

Грил-плочата, както и другите части и аксесоари стават горещи по-време на работа с уреда!

Препоръчваме Ви да използвате ръкавици по време на работа с уреда!

Препоръчваме Ви да използвате прибори от топлоустойчива пластмаса или дърво.

### Преди да започнете работа с уреда се уверете, че:

- Грил-плочата е правилно поставена върху корпуса;
- Съдът за излишните мазнини е на местото си в корпуса на уреда;
- Барбекюто е поставено на стабилна и равна основа;
- Спазени са необходимите предпазни разстояния (отгоре и отстрани);
- Кабелът е поставен според указанията;

### Работа с уреда:

- Свържете уреда с ел. мрежа.
- Загрейте предварително грил-плочата: Преди да започнете готвене, загрейте уреда до желаното ниво, докато лампата изгасне за първи път. След това, настройте регулатора на температурата надясно, до желаното ниво.
- Ако желаете, включете и турбо грил зоната.

- Внимателно поставете храната върху грил плочата.

#### **По време на работа с уреда:**

- Чрез завъртане на бутона на температурния регулатор, можете да регулирате температурата по всяко време.
- Ако желаете, включете/изключете турбо грил зоната.
- Внимавайте улеите за изтичане на мазнина да не се запушат по време на готвене. Ако е необходимо, ги почиствайте периодично. С помощта на наличния прибор за почистване, замърсявания върху грил плочата се почистват лесно.

#### **След работа с уреда:**

- След постигане на желания резултат при готвене, изключете уреда – завъртете бутона на температурния регулатор наляво, до позиция „0”.
- Изключете и турбо грил зоната – натиснете копчето нагоре (лампата изгасва).
- Изключете уреда от ел. мрежа.
- Вземете храната от грил плочата.
- Отстранете мазнината, събрала се отдолу в съда. Съдът за излишните мазнини се изважда като „чекмедже”.
- Почиствайте уреда след всяка употреба. За по-подробна информация вижте „Почистване и поддръжка”.

### **Съвети за по-вкусна скара**

- Овкусете месото преди да го поставите на скарата; посолете го след това – по този начин се запазва сочността на месото.
- Разрежете наденичките на две, преди да ги поставите на скарата, за да избегнете разтваряне или спукване.
- Месото трябва да бъде нарязано на равни парчета с дебелина 2-3 см, когато се приготвя на отворена скара.
- Месото придобива още по-добър вкус, когато се маринова преди приготвяне.
- Най-добре е храната да бъде извадена от хладилник 30 минути предварително – по този начин се приготвя по-бързо и равномерно.
- Замразената храна трябва да бъде напълно размразена преди приготвяне.
- Изберете гарнитурата на ястието, според вкуса Ви. Деликатни сосове, масло с подправки, пържени зеленчуци, пресни салати, картофи, чеснови хлебчета са изключително подходяща гарнитура към храна, приготвена на скара.

### **Почистване и поддръжка**

- Никога не потапяйте уреда и храняващия кабел във вода и не ги почиствайте под течаща вода!
  - Преди да почистите уреда, изчакайте уреда и всичките части и аксесоари да изстинат напълно!
  - Винаги изключвайте уреда преди почистване!
  - Почистване на грил плочата:
    - Хванете грил плочата за дръжките и я махнете от корпуса;
    - Почистете грубите замърсявания с помощта на наличния прибор;
    - След това, използвайте мека четка и препарат за почистване на съдове и изплакнете с вода;
    - Накиснете по-упоритите остатъци с топла вода и препарат;
    - Подсушете напълно след почистване.
  - Почистване на корпуса и на кабела:
    - Забършете корпуса и кабела с влажна кърпа;
    - След това, подсушете напълно.
  - Почистване на останалите части:
    - Почиствайте останалите части с влажна кърпа и препарат за почистване на съдове;
    - Подсушавайте напълно след почистване.
  - Не използвайте никакви абразивни препарати или разтворители!
  - Не използвате спрейове за почистване на печки, за да почистите уреда!
  - Никога не използвайте уреди на пара за почистване!
- Внимание:** Преди всяка употреба, уредът, както и всичките му части, трябва да бъдат напълно сухи!



## ГАРАНЦИОННИ УСЛОВИЯ

- Заявка за ремонт на закупената стока се приема в устна или писмена форма, на адреса на фирма „Ню Вижън Бутик“ ЕООД или на адреса на закупуване на уреда.
  - При подаване на заявка за ремонт-рекламация, потребителят задължително прилага и документите, на които се основава претенцията:
    - Гаранционна карта;
    - Касова бележка или фактура;
    - Протоколи, актове или други документи, установяващи несъответствието на стоката или услугата с договореното;
    - Други документи, установяващи претенцията по основание и размер;
    - Гаранционната карта трябва да бъде погълнена изчерпателно и четливо. Тя трябва да съдържа модел, фабричен номер (ако има), подпис на клиента, дата на покупката. Непогълнени или подправени гаранционни карти са невалидни.
  - Гаранционно обслужване може да бъде отказано в следните случаи:
    - При несъответствие между данните в документите и самата стока или опит за подправяне на гаранционната карта.
    - Когато е правен опит за ремонт, монтаж или демонтаж;
    - Когато не са спазени условията за експлоатация, съхранение и транспорт;
    - При причинени повреди от неправилно боравене, претоварване, механични повреди, сътресение, удар, въздействие на температура, влага или други фактори, извън допустимите граници, прах, предмети, растения, животни или др.
    - При токови удари, гръмотевици, наводнения, пожари, форсмажорни обстоятелства или други външни въздействия извън контрола на производителя, вносителя, търговеца или сервиза.
    - При използване на стоката не по предназначение, както и използването на битови уреди за професионални или търговски цели, в заведения, хотели, отдаване под наем и др. - При работа с нестандартна храняща система с други неподходящи или нестандартни устройства, с нестандартна кабелна мрежа, неоригинални зарядни устройства, батерии, консумативи, носители и др.
  - На гаранционно обслужване не подлежат:
    - Всички външни части, които могат да бъдат повредени по невнимание от клиента, аксесоари, шалтета, тапицерии, адаптери, батерии, кабели, предпазители, дистанционни управления, както и непознаване инструкцията за експлоатация на уреда.
  - При предявяване на рекламация, отговаряща на изискванията на гаранционните условия, търговецът е длъжен по своя преценка да:
    - Отремонтира стоката в законовия срок. Когато рекламацията се удовлетворява чрез ремонт на стоката, срокът за ремонта се прибавя към гаранционния срок.
    - Ако ремонтът на стоката е невъзможен или неоправдан, да я замени с нова от същия модел. Когато удовлетворяването на рекламацията се извършва чрез замяната на стоката с друга, съответстваща на договореното, търговецът е длъжен да запази на потребител гаранционните условия.
    - Ако няма същия модел, да предложи аналогичен или друг модел с доплащане или възстановяване на заплатената сума.
    - В случай, че не бъде извършена замяна на потребителската стока, или не се поправи стоката в рамките на един месец от предявяване на рекламацията от потребителя, той може да иска разваляне на договора и възстановяване на заплатената от него сума или намаляване на цената.
    - Производителят, вносителят, търговецът или сервизът не могат да бъдат отговорни за пропуснати ползи, престой или други, вследствие на дефекта на стоката или престоя ѝ в сервиза.
    - По време на престоя на стоката в сервиза, сервизът не е длъжен да осигурява обратно друга стока.
  - При получаване на отремонтираната стока:
    - Потребителят е длъжен да се убеди в качеството и обема на извършения ремонт преди да получи стоката си обратно.
    - Частите, заменени при ремонта, остават в сервиза за по-нататъшно отчитане.
    - Ако при диагностиката на стоката се установи, че тя е изправна и отговаря на техническата си спецификация, или дефектът е извънгаранционен, сервизът може да таксува клиента, съобразно извършената услуга по установения ценоразпис за не-гаранционно обслужване.
    - При съгласие се подписва Протокол за споразумение.
    - При несъгласие се попълва Констативен протокол.
- Търговската гаранция не оказва влияние върху правата на потребителите, произтичащи от гаранцията по чл. 112-115 от ЗЗП и по-точно, независимо от търговската гаранция, продавачът отговаря за липсата на съответствие на потребителската стока с договора за продажба, съгласно гаранцията по чл. 112-115 от ЗЗП.
- Независимо от търговската гаранция, продавачът отговаря за липсата на съответствие на потребителската стока с договора за покупко-продажба.

### ВНИМАНИЕ:

1. Рекламации за не-комплектованост и външни видими дефекти на стоката се признават само по време на покупката.
2. Претенции за дефекти и липси не се признават, когато стоката е закупена като преоценена.

## ГАРАНЦИОННА КАРТА

<b>ВИД ПРОДУКТ</b>	<b>ЕЛЕКТРИЧЕСКА СКАРА</b>
<b>МОДЕЛ</b>	<b>ВВQ 2003</b>
<b>ФАБРИЧЕН НОМЕР</b>	
<b>ДАТА НА ЗАКУПУВАНЕ</b>	
<b>ГАРАНЦИОНЕН СРОК</b>	<b>2 ГОДИНИ (24 МЕСЕЦА)</b>
<b>МАГАЗИН/ОБЕКТ</b>	
<b>СЕРВИЗ (ПЕЧАТ)</b>	

Купувач:..... Тел:.....

Адрес:.....

Запознат съм и приемам условията на гаранцията!

Стоката е изпробвана и предадена с пълна комплектация и документация!

.....  
(Подпис на купувача)

С тази гаранционна карта НЮ ВИЖЪН БУТИК ЕООД, със седалище и адрес на управление гр. София, 1766, Околовръстен път 265, Хипермаркет Технополис, поема настоящите гаранционни задължения към потребителите и определя реда за извършване на рекламация при доказани гаранционни събития. Тази гаранция се отнася за дефекти, възникнали в процеса на нормална експлоатация по време на гаранционния период и не ограничава по никакъв начин действащите закони и други задължителни разпоредби в Република България.

Търговците и продавачите на едро и дребно нямат право да допълват или да изменят условията на тази гаранция.

Гаранционният срок започва да тече от датата на покупка, а при лизинг – от датата на получаване на стоката.

Настоящата търговска гаранция е валидна само на територията на Република България.

I. Информация за правата на потребителите, произтичащи от гаранцията по чл. 112 -115 от Закона за защита на потребителите:

Чл. 112. (1) При несъответствие на потребителската стока с договора за продажба потребителят има право да предяви рекламация, като поиска от продавача да приведе стоката в съответствие с договора за продажба. В този случай потребителят може да избира между извършване на ремонт на стоката или замяната ѝ с нова, освен ако това е невъзможно или избраният от него начин за обезщетение е непропорционален в сравнение с другия.

(2) Смята се, че даден начин за обезщетяване на потребителя е непропорционален, ако неговото използване налага разходи на продавача, които в сравнение с другия начин на обезщетяване са неразумни, като се вземат предвид:

1. стойността на потребителската стока, ако нямаше липса на несъответствие;
2. значимостта на несъответствието;
3. възможността да се предложи на потребителя друг начин на обезщетяване, който не е свързан със значителни неудобства за него.

Чл. 113. (1) (Нова - ДВ, бр. 18 от 2011 г.) Когато потребителската стока не съответства на договора за продажба, продавачът е длъжен да я приведе в съответствие с договора за продажба.

(2) (Предишна ал. 1 - ДВ, бр. 18 от 2011 г.) Привеждането на потребителската стока в съответствие с договора за продажба трябва да се извърши в рамките на един месец, считано от предявяването на рекламацията от потребителя.

(3) (Предишна ал. 2, изм. - ДВ, бр. 18 от 2011 г.) След изтичането на срока по ал. 2 потребителят има право да развали договора и да му бъде възстановена заплатената сума или да иска намаляване на цената на потребителската стока съгласно чл. 114.

(4) (Предишна ал. 3 - ДВ, бр. 18 от 2011 г.) Привеждането на потребителската стока в съответствие с договора за продажба е безплатно за потребителя. Той не дължи разходи за експедиране на потребителската стока или за материали и труд, свързани с ремонта ѝ, и не трябва да понася значителни неудобства.

(5) (Предишна ал. 4 - ДВ, бр. 18 от 2011 г.) Потребителят може да иска и обезщетение за претърпените вследствие на несъответствието вреди.

Чл. 114. (1) При несъответствие на потребителската стока с договора за продажба и когато потребителят не е удовлетворен от решаването на рекламацията по чл. 113, той има право на избор между една от следните възможности:

1. разваляне на договора и възстановяване на заплатената от него сума;
2. намаляване на цената.
- (2) Потребителят не може да претендира за възстановяване на заплатената сума или за намаляване цената на стоката, когато търговецът се съгласи да бъде извършена замяна на потребителската стока с нова или да се поправи стоката в рамките на един месец от предявяване на рекламацията от потребителя.

(3) (Нова - ДВ, бр. 61 от 2014 г., в сила от 25.07.2014 г.) Търговецът е длъжен да удовлетвори искане за разваляне на договора и да възстанови заплатената от потребителя сума, когато след като е удовлетворил три рекламации на потребителя чрез извършване на ремонт на една и съща стока, в рамките на срока на гаранцията по чл. 115, е налице следваща поява на несъответствие на стоката с договора за продажба.

(4) (Предишна ал. 3 - ДВ, бр. 61 от 2014 г., в сила от 25.07.2014 г.) Потребителят не може да претендира за разваляне на договора, ако несъответствието на потребителската стока с договора е незначително.

Чл. 115. (1) Потребителят може да упражни правото си по този раздел в срок до две години, считано от доставянето на потребителската стока.

(2) Срокът по ал. 1 спира да тече през времето, необходимо за поправката или замяната на потребителската стока или за постигане на споразумение между продавача и потребителя за решаване на спора.

(3) Упражняването на правото на потребителя по ал. 1 не е обвързано с никакъв друг срок за предявяване на иск, различен от срока по ал. 1.

II. Търговската гаранция не оказва влияние върху правата на потребителите, произтичащи от гаранцията по чл. 112-115 от Закона за защита на потребителите. Независимо от търговската гаранция, продавачът отговаря за липсата на съответствие на потребителската стока с договора за продажба съгласно гаранцията по чл. 112-115 от Закона за защита на потребителите.

### Ню Вижън Бутик ЕООД

Централен офис: гр. София, Студентски град, Ул. „Иван Багрянов“ 19, вх. А, ет. 1, ап. 4, Тел: 02/962 86 86, 0888 705 116  
www.nvb-bg.com www.vip-giftshop.com www.cookandhome.bg